

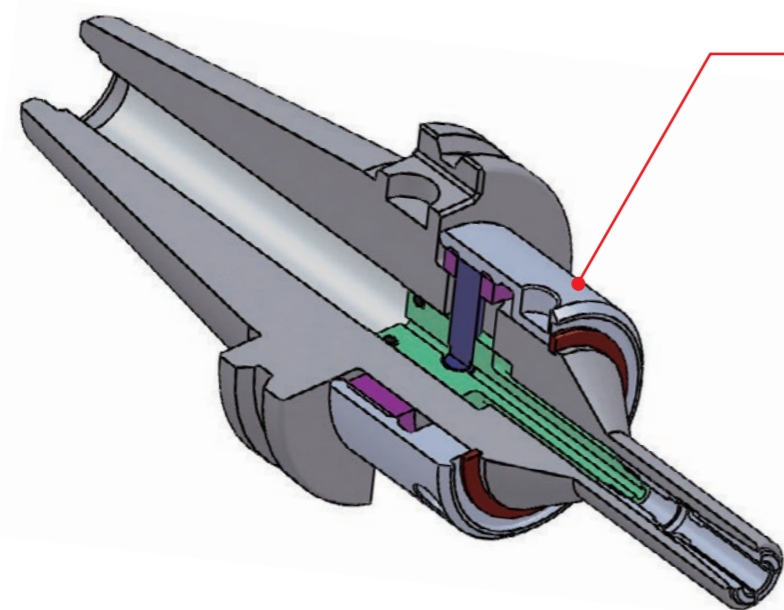

フロントでロック  
超高精度  
ハイスピード仕様  
G2.5 at 25,000rpm

**特長**



**フロントロックシステム**

- MXホルダーの4倍の把握力。  
スパナレンチで締めるため、より高い締め付けトルクを実現します。
- 二重構造のフロントロックシステムがコレットをねじれる事無く引き上げるため、より優れた精度を可能にします。



**超高精度**

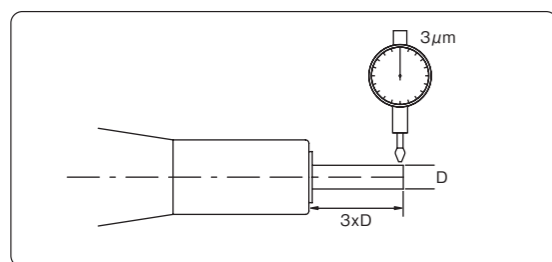

ツールノーズ3D先端で3μm以内の振れ精度

**高速加工に最適**

バランス等級：#30 & #40 G2.5 at 25,000rpm  
HSK63A G6.3 at 20,000rpm

**スリムでコンパクトなデザイン**

狭い部分の加工用

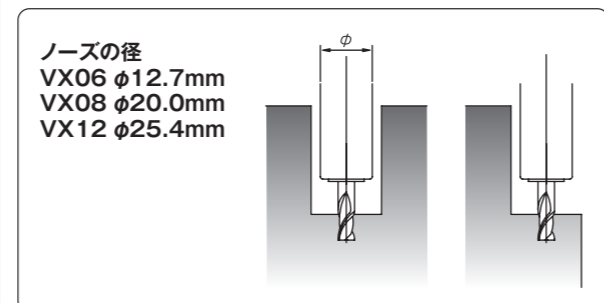

ワークへの干渉を最小限に



- フロントロックシステム
- テーパ当たり80%以上(AT3相当)
- 振れ精度3μm以内(ツールノーズ3D先端)
- バランス等級：#30 & #40 G2.5 at 25,000rpm
- センタースルークーラント
- DIN AD/B(センタースルークーラント+フランジスルークーラント)仕様  
ご希望により供給可能  
ご注文の際には末尾に"-D"を付けてください。  
例:BT40-VX08-100-D

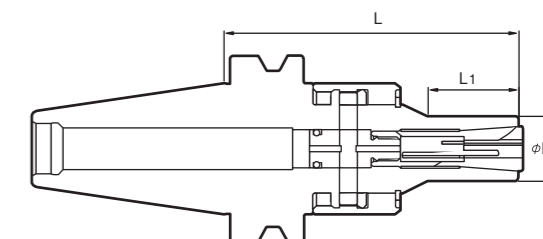

シャンク	2面拘束BTシャンク型番	BTシャンク型番	把握径	L	L1	φD	コレット
#30	BT30-VX06-090-B	BT30-VX06-090	2~6	90	34.8	12.7	MX06
	BT30-VX08-092-B	BT30-VX08-092	3~10	92	30.8	20	MX08
#40	BT40-VX06-100-B	BT40-VX06-100	2~6	100	37.5	12.7	MX06
	BT40-VX06-150-B	BT40-VX06-150	2~6	150	40	12.7	MX06
	BT40-VX08-100-B	BT40-VX08-100	3~10	100	30.8	20	MX08
	BT40-VX08-150-B		3~10	150	40	20	MX08
	BT40-VX12-110-B	BT40-VX12-110	3~12	110	50	25.4	MX12
	BT40-VX12-150-B		3~12	150	83	25.4	MX12

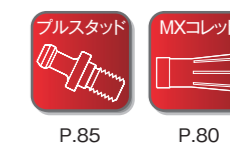

**使用方法**

**VXミニチャックの使い方**

1. ロッキングカラーを反時計回りに止まるまで手で回します。
2. コレットを入れ、手で時計回りに回します。
3. コレットが止まるまで、もしくはチャックの端面から3mmの所まで手で回します。
4. 刃物を入れます。(この際、刃物がコレットの底につかないようにしてください)手で刃物を持ったまま、刃物が把握されるまで手でロッキングカラーを締めます。
5. レンチでロッキングカラーを締めます。(締め付けトルクは最大108N・mです)締めすぎないように注意してください。





# VXミニチャック

HSK

- テーパ当たり80%以上(AT3相当)
- 振れ精度3μm以内(ツールノーズ3D先端)
- バランス等級: HSK63A G6.3 at 20,000rpm
- センタースルークーラント
- フロントロックシステム

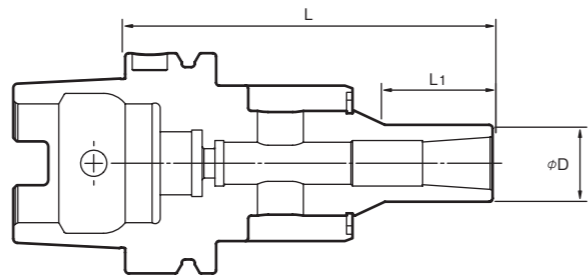

シャンク	型番	把握径	L	L1	φD	コレット
HSK63A	HSK063A-VX06-105	2~6	105	26.5	12.7	MX06
	HSK063A-VX06-150	2~6	150	40	12.7	MX06
	HSK063A-VX08-105	3~10	105	30.8	20	MX08
	HSK063A-VX08-150	3~10	150	40	20	MX08
	HSK063A-VX12-115	3~12	115	48	25.4	MX12
	HSK063A-VX12-150	3~12	150	83	25.4	MX12



# MXコレット

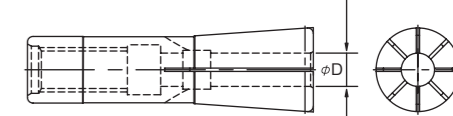
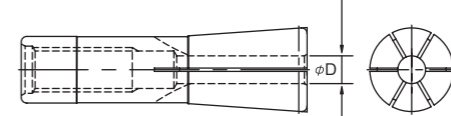
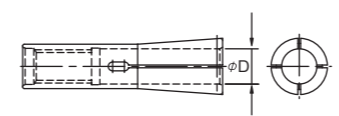

Fig.1

Fig.2

Fig.3

振れ精度:3μm(ツールノーズ4D先端)

φD	MX06		MX08		MX12	
	型番	Fig	型番	Fig	型番	Fig
2	MX06-M020	1		2		2
3	MX06-M030		MX08-M030		MX12-M030	
4	MX06-M040		MX08-M040		MX12-M040	
5	MX06-M050		MX08-M050		MX12-M050	
6	MX06-M060		MX08-M060	3	MX12-M060	3
7		MX08-M070				
8		MX08-M080	MX12-M080			
9		MX08-M090				
10			MX08-M100		MX12-M100	
12					MX12-M120	

●クーラント穴のない刃物用にクーラント溝のあるタイプのMXコレットも供給可能です。ご注文の際には末尾に"J"をつけてください。例:MX08-M030J

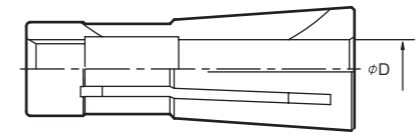

ジェットブラスト噴射



肉薄の場合は半円状穴になります。

# アクセサリ

型番	レンチ種類
45-48 PIN	VX ピンスパナ

