



VXミニチャック+

仕上げ加工に最適



フロントでロック 超高精度 ハイスピード仕様 G2.5 at 25,000rpm

特長

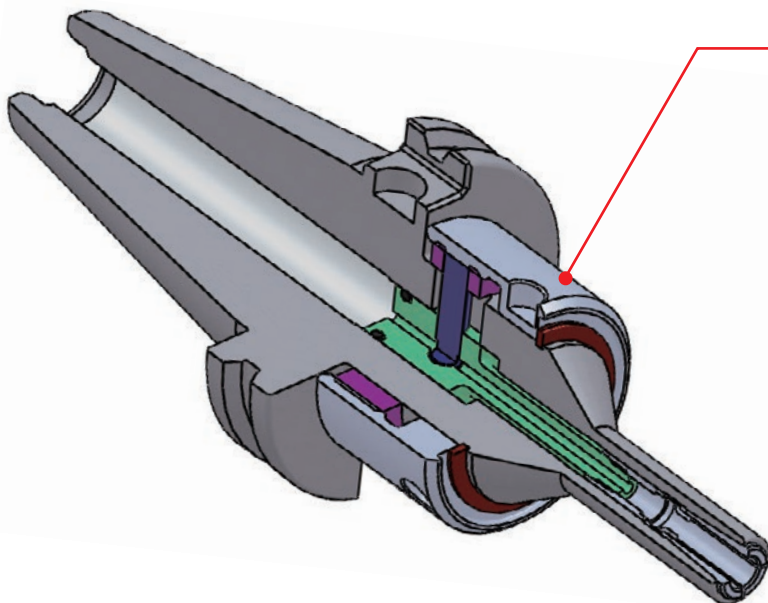

フロントロッキングシステム

- MXホルダーの4倍の把握力。
スパナレンチで締めるため、より高い締め付けトルクを実現します。
- 二重構造のフロントロッキングシステムがコレットをねじれる事無く引き上げるため、より優れた精度を可能にします。



超高精度

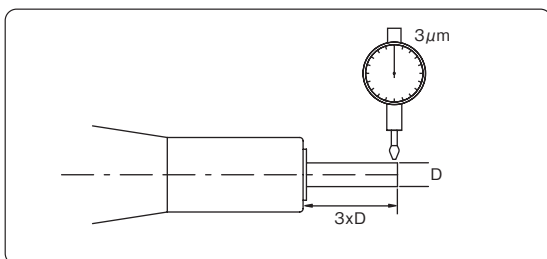

ツールノーズ3D先端で3µm以内の振れ精度

高速加工に最適

バランス等級：#30 & #40 G2.5 at 25,000rpm
#50 G2.5 at 20,000rpm
HSK63A G6.3 at 20,000rpm

スリムでコンパクトなデザイン

狭い部分の加工用

ノーズの径
VX06 φ12.7mm
VX08 φ20.0mm
VX12 φ25.4mm

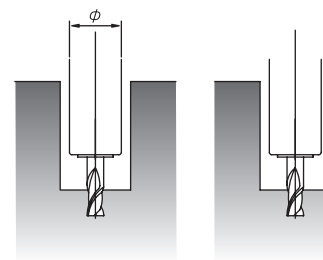

ワークへの干渉を最小限に