

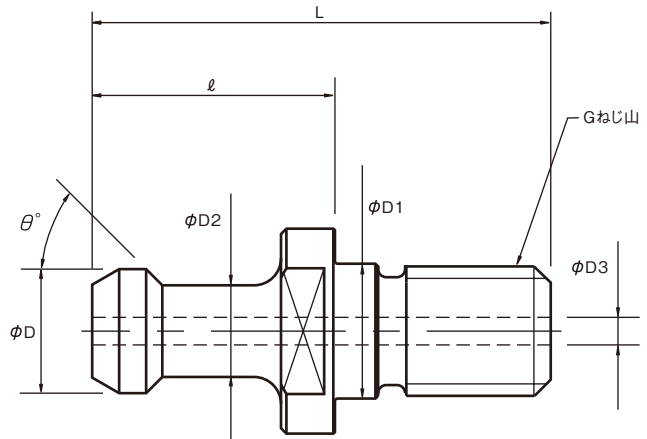

プルスタッド



プルスタッドはご使用の機械の機種・仕様により異なる場合がございます。ご注文の際には必ず仕様書で各寸法をご確認ください。
特にセンタースルーの機械では、同一機種であってもシール方法が異なる場合もございます。
ご注文の際には、使用される機械の仕様書のコピーを添付してください。

スピンドル	型番	φD	L	ℓ	D2	D1	G	θ°	D3	備考
BT30	HPS-16	11	43	23	7	12.5	M12	45	-	MAS P30T-1
	HPS-16C	11	43	23	7	12.5	M12	45	2.5	HPS-16のクーラントタイプ
	HPS-17	11	43	23	7	12.5	M12	60	-	MAS P30T-2
	HPS-17C	11	43	23	7	12.5	M12	60	2.5	HPS-17のクーラントタイプ
BT40	HPS- 1	15	60	35	10	17	M16	45	-	MAS P40T-1
	HPS- 2	15	60	35	10	17	M16	60	-	MAS P40T-2
	HPS-806-1	19	54	29	14	17	M16	75	6	JIS B6339 クーラントタイプ
	HPS-G51	18.796	44.106	19.106	12.446	17	M16	45	7	マザック クーラントタイプ
	HPS-O8	15	60	35	10	17	M16	90	-	90°アングルタイプ
	HPS-301	15	60	35	11	17	M16	60	-	
	HPS-302	19	54	26	14	17	M16	75	-	DIN69872 クーラント無し
	HPS-366E-1	19	54	29	14	17	M16	75	7	P-9, S 15 Oリング付
	HPS-805	19	54	29	14	17	M16	75	-	JIS B6339-89
	HPS-813-1	19	54	29	14	17	M16	75	6	JIS B6339-89
	HPS-B62-1	19	54	29	14	17	M16	75	4	S 15 Oリング付
BT50	HPS- 5	23	85	45	17	25	M24	45	-	MAS P50T-1
	HPS- 6	23	85	45	17	25	M24	60	-	MAS P50T-2
	HPS-G41	28.956	65.2	25.2	20.828	25	M24	45	10	

◆ご希望により、上記以外の仕様も承ります。